

Codici commerciali
 KIT maniglia di emergenza M3tir per spess. anta 60mm art. 4203201.021
 KIT maniglia di emergenza M3tir per spess. anta 50mm art. 4203201.022
 KIT maniglia di emergenza M3tir per spess. anta 40mm art. 4203201.023

N° DoP **179-M3tir-01**
 Indirizzo web <https://www.ninz.it/it/download/dop>
 Classificazione **3 7 7 B 1 3 4 2 A D**



Nome ed indirizzo del produttore **NINZ S.p.A. - corso Trento 2/A I-38061 ALA (TN) - ITALIA**
 Anno applicazione marchio **2014**
 Norma **EN 179:2008**
 N° ente certificatore **0425**
 N° del certificato CE **0425-CPR-002149**

N° di classificazione
 1° Carattere - grado 3 - Categoria d'uso molto frequente
 2° Carattere - grado 7 - Durabilità 200.000 cicli
 3° Carattere - grado 7 - Massa della porta oltre 200 kg
 4° Carattere - grado B - Idoneo per porte tagliafuoco/antifumo
 5° Carattere - grado 1 - Sicurezza, adatto per uscite di emergenza
 6° Carattere - grado 3 - Alta resistenza alla corrosione - 96 ore
 7° Carattere - grado 4 - Sicurezza dei beni 3000N
 8° Carattere - grado 2 - Sporgenza del dispositivo fino a 100mm
 9° Carattere - grado A - Tipo di azionamento con maniglia a leva
 10° Carattere - grado D - Adatto per anta singola o attiva, con anta passiva normalmente chiusa, apertura a tirare

Idoneo per: porte ad un'anta o per anta attiva (principale) di porte a due ante a condizione che l'anta passiva rimanga normalmente chiusa e si apra solamente manualmente mediante serratura a ca-tenaccio (019); ante di dimensioni fino 1350x2880mm, di massa fino 300 kg/anta, montate su cerniere o perni, con tenuta al fuoco fino EI₂120 - REI120 e tenuta al fumo. Sporgenza della maniglia 67mm.

SIMBOLI UTILIZZATI



CAUTELA

Segnala un pericolo per le persone e il materiale. L'inosservanza delle avvertenze contrassegnate da questo simbolo può avere conseguenze gravi come infortuni e danni al materiale.



ATTENZIONE

Segnala un pericolo di danno al materiale. L'inosservanza delle avvertenze contrassegnate da questo simbolo può avere come conseguenza danni materiale.



NOTA

Avvertenze di carattere tecnico di particolare importanza.

DESCRIZIONE DEL PRODOTTO

Dispositivo di emergenza per porte ad un'anta o per anta attiva di porte a due ante posizionate in uscite di emergenza ed azionato mediante maniglia a leva. Composto da sottoplacche e perno quadro doppio in acciaio zincato, maniglia interna ed esterna a leva e copriplacca in materiale plastico colore nero ,serratura antipanico e cilindro in ottone nichelato con tre chiavi.

Questo prodotto non contiene e non rilascia sostanze pericolose come richiesto dalla norma UNI EN 179 appendice ZA.

FUNZIONAMENTO

Con la serratura chiusa a chiave, la porta non è più apribile dal lato a spingere, mentre dal lato a tirare l'apertura è sempre possibile agendo sulla maniglia.

AVVERTENZE

La maniglia per uscita di emergenza M3tir viene utilizzata su porte destinate ad essere usate in situazioni di emergenza in cui la gente sia abituata ad usare le uscite di sicurezza e i loro dispositivi di apertura e pertanto sia molto improbabile che si manifesti una situazione di panico.

Le caratteristiche di sicurezza per le persone di questo prodotto sono di importanza fondamentale ai fini della sua conformità alla EN 179. Non sono ammesse modifiche di nessun tipo, fatta eccezione per quelle che sono descritte in queste istruzioni.

RACCOMANDAZIONI

Perché la maniglia per uscita di emergenza possa fornire un grado elevato di sicurezza per le persone e un'adeguata sicurezza per le cose, essa va installata solo su porte e telai in buone condizioni. Pertanto la porta deve essere controllata per assicurarsi che sia montata in modo corretto e non incontri alcun ostacolo nel movimento.

Porre attenzione affinché eventuali guarnizioni di tenuta montate sulla porta non impediscano il corretto funzionamento della maniglia di emergenza.

Durante l'installazione si devono seguire scrupolosamente le istruzioni di fissaggio riportate nel presente documento. A completamento dei lavori, l'installatore dovrà consegnare detto documento al titolare dell'attività.

Per il bloccaggio della porta in posizione di chiusura non si devono montare dispositivi diversi da quelli specificati nel presente documento. Ciò non preclude l'installazione di dispositivi di chiusura automatica.

La maniglia per uscita di emergenza M3tir è progettata anche per l'installazione su porte metalliche con interno in alveolare.

Nel caso in cui per riportare la porta in posizione di chiusura si debba usare un chiudiporta, si deve porre attenzione a non intralciare l'uso del passo di apertura ai bambini, agli anziani e agli infermi.

Sul lato interno della porta immediatamente sopra la leva d'azionamento deve essere posto un pittogramma (freccia).



Tutti i componenti forniti e descritti devono essere posizionati e montati in conformità al presente documento.

Eventuali cilindri forniti dal cliente devono essere conformi alla norma DIN 18254.

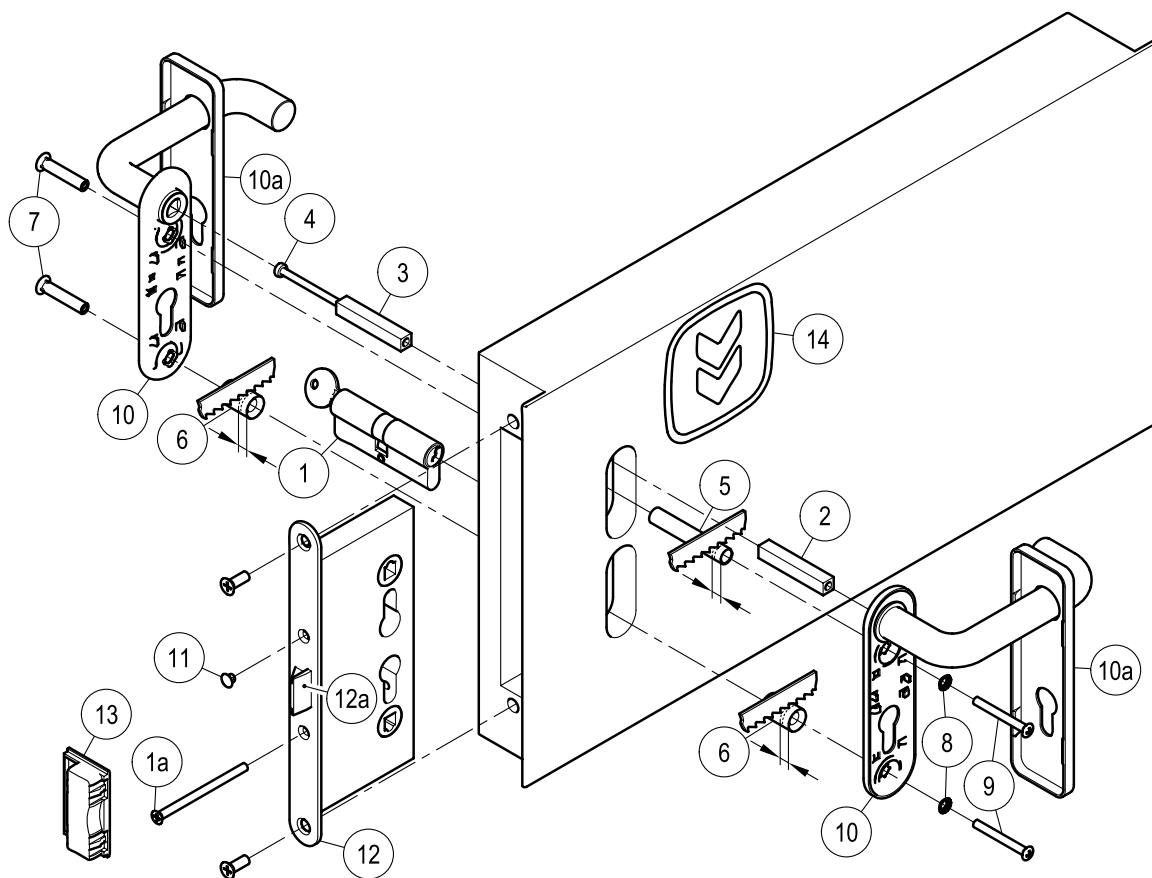

CONTENUTO DELLA CONFEZIONE KIT MANIGLIA D'EMERGENZA M3tir

posizione	pz	descrizione
1, 1a	01	Cilindro nichelato standard compreso tre chiavi e vite di fissaggio
2, 3	01	Perno quadro 9x9x(55+55)mm
4	01	Vite M5 per perno quadro
5	01	Distanziale Ø10,3mm
6	02	Distanziale Ø15mm
7	02	Bussola filettata M5

posizione	pz	descrizione
8	02	Rondella dentellata conica
9	02	Vite a testa svasata bombata M5x45mm
10	02	Maniglia con sottoplastra in acciaio zincato
10a	02	Copriplacca in materiale plastico colore nero
11	01	Tappo copriforo nero Ø8,8mm
12	01	Serratura antipanico a tirare (016 tir REV)
13	01	Riscontro serratura Proget
14	01	Pittogramma adesivo (freccia verde)

 Si ricorda che il DM del 03 novembre 2004 all'art. 4, prescrive che l'installatore è tenuto a redigere, sottoscrivere e consegnare al titolare dell'attività una dichiarazione di corretta installazione con esplicito riferimento alle indicazioni fornite dal produttore del dispositivo per uscite di emergenza.

- 01 Istruzione posa Kit maniglia d'emergenza M3tir

ATTREZZI DA UTILIZZARE

Cacciavite a croce media grandezza o avvitatore elettrico, seghetto fino.

IMPORTANTE

Il montaggio deve essere effettuato da personale qualificato seguendo e rispettando tutte le indicazioni di seguito riportate.

- Per la corretta installazione è necessario montare tutti i componenti in dotazione compresi i distanziali e le rondelle dentellate.



- Non sono ammesse modifiche rispetto a quanto indicato, né è ammesso utilizzare componenti diversi da quelli indicati nel contenuto della confezione.

- Prima di procedere al montaggio, controllare il contenuto della confezione che tutto corrisponda.

- Non sono ammesse configurazioni di installazione diverse da quelle previste nel prospetto a pag. 2/4.

INSTALLAZIONE

- Smontare prima tutti gli eventuali componenti di maniglie presenti.

- Smontare la serratura presente svitando le due viti frontali.

- Montare la nuova serratura antipanico (12) riutilizzando le due viti frontali per il fissaggio.

- Infilare la chiave, portare la camme in posizione verticale e inserire il cilindro (1) nella serratura (12) fissandolo provvisoriamente con la vite (1a), poi togliere la chiave.

- Inserire i perni quadri (2 e 3) nella serratura collegandoli con l'apposita vite (4) girando a fondo la vite. Verificare che lo scrocco (12a) si lasci arretrare indipendentemente dal lato a spingere e dal lato a tirare.

- Adattare in base allo spessore dell'anta i distanziali in plastica (5 e 6) in modo tale che essi sporgano non più di 1mm dalla stessa.

- Inserire le bussole filettate (7) nella sottoplastra di una leva della maniglia (10), centrando bene la sede.

- Infilare i due distanziali (5 e 6) sopra le bussole filettate, avvicinare la leva della maniglia all'anta, dal lato a spingere della porta, facendo attenzione a centrare il perno quadro e le bussole nei relativi fori.

- Avvicinare la seconda leva della maniglia (10) dal lato a tirare della porta dopo aver applicato le viti (9), le rondelle dentellate (8) e il distanziale (6). Centrare correttamente il perno quadro, il cilindro e le viti imboccando a mano i primi filetti; poi stringere con cura con cacciavite evitando di deformare la sottoplastra.

- Azionare la maniglia dal lato a tirare e dal lato a spingere della porta e verificare che lo scrocco (12a) della serratura antipanico scorra liberamente.

- Ultimare il fissaggio del cilindro (1), infilare il tappino nero (11) nel foro rimasto aperto della serratura antipanico (12).

- Azionare la maniglia M3tir controllando che l'apertura dello scrocco (12a) avvenga liberamente e completamente; controllare lo stesso funzionamento anche con la chiave. Eseguire le verifiche sia a porta aperta che a porta chiusa dal lato a spingere e dal lato a tirare; se necessario limare il riscontro (13) dello scrocco.

- Applicare le copriplacche (10a), agganciandole manualmente alle sottoplacche.

- Applicare sul lato interno della porta, immediatamente sopra la maniglia d'emergenza M3tir, il pittogramma (14) costituito dalla freccia verde.



- Infine misurare con un dinamometro la forza necessaria da applicare alla leva della maniglia per sganciare la serratura. Registrare le forze rilevate sul presente documento.

USO

- Accertarsi che la porta si apra sempre facilmente.

- Evitare sforzi inutili e manomissioni sulla maniglia.

- Proteggere la maniglia da agenti atmosferici esterni.

- Evitare qualsiasi impedimento che possa ostacolare la corsa della maniglia.

- Non verniciare la serratura.

- Usare correttamente la maniglia, non tirandola all'incontrario.

- Non lasciare inserita la chiave.



- Provvedere immediatamente alla sostituzione di parti danneggiate o non funzionanti.

MANUTENZIONE

Per garantire l'idoneità d'uso secondo la normativa è necessario effettuare i seguenti controlli di manutenzione ordinaria ad intervalli non maggiori di un mese:

- Verificare che tutti i componenti montati siano corrispondenti a quelli elencati nelle presenti istruzioni e che non siano stati aggiunti sulla porta dispositivi di bloccaggio non previsti nell'installazione originale.

- Ispezionare e attivare la maniglia per uscite di emergenza per verificare che tutti i componenti siano in condizioni operative soddisfacenti.

- Utilizzando un dinamometro verificare che le forze di apertura non siano cambiate significativamente dalle forze registrate nel momento dell'installazione originale.



- Controllare l'adeguato bloccaggio di tutte le viti e fissare bene quelle eventualmente allentate.

- Verificare che l'azionamento della maniglia e della chiave avvenga senza sforzo e che lo scrocco della serratura si ritragga dal proprio riscontro senza alcun attrito. Nel caso in cui l'apertura della porta sia resa difficoltosa dall'attrito dello scrocco, si può migliorare la scorrevolezza limando il riscontro fino alla quota utile.

- Controllare che una volta rilasciata la maniglia lo scrocco sia fuoriuscito completamente.



- Verificare che boccole e riscontri non siano bloccati o ostruiti; in tal caso eliminare l'ostruzione.

- Il prodotto non necessita di particolare manutenzione; viene comunque consigliato di lubrificare periodicamente con grasso (non utilizzare lo spray per le serrature MAC) i meccanismi interni di serratura e maniglia.

- Per le normali operazioni di pulizia usare detergenti non aggressivi.



- Eventuali interventi di sistemazione devono essere eseguiti da personale qualificato usando ricambi originali NINZ.



- Il titolare dell'attività è tenuto a conservare la dichiarazione di corretta installazione, ad effettuare la corretta manutenzione del maniglione osservando tutte le istruzioni per la manutenzione fornite dal produttore, di annotare le operazioni di manutenzione e controllo sul registro ed a custodire il presente documento.



RICAMBI (vedere disegno esploso a pag. 2/4)

posizione	codice	descrizione
2, 3, 4, 5, 6, 7, 8, 9, 10, 10a, 11	3101001.009	Confezione maniglia a doppia leva (M3tir)
1, 1a	4202101.001	Doppio cilindro nichelato standard 40/40 per Proget e Univer s60
1, 1a	4202101.002	35/35 per Univer s50
1, 1a	4202101.003	30/30 per Rever
12	3201001.051	Serratura antipanico a tirare (016 tir REV)
13	4212024.001	Conf. 10 riscontro serratura Proget
13	4212025.001	Conf. 10 riscontro serratura Univer s60
13	4212026.001	Conf. 10 riscontro serratura Univer s50
13	4212027.001	Conf. 10 riscontro serratura Rever

IN CASO DI SOSTITUZIONE DEVONO ESSERE UTILIZZATI RICAMBI ORIGINALI NINZ CHE FANNO PARTE DELL'INTERO SISTEMA CERTIFICATO!

Componenti certificati per KIT M3tir

- Dispositivo per uscite di emergenza: serie "M3 TIR"
- Serrature antipanico: art. 3201001.051 (016 tir REV),
3201001.049/050 (MAC3)
- Riscontro serratura: art. 2401006, 2101005, 2401015,
2401014
- Comandi esterni: art. 3101001.009 (M3)

CORRETTO SMONTAGGIO

Nel caso di sostituzione dell'intero dispositivo o anche di una sola parte di esso si seguono in linea generale le stesse indicazioni come per l'installazione, invertendo la successione delle operazioni.

Per sostituire la serratura bisogna smontare tutte le parti della maniglia compreso il cilindro. La serratura stessa (12) si toglie svitando le due viti frontali.

Questa operazione si deve svolgere con attenzione per non rovinare o spostare i componenti presenti all'interno della sede serratura!

REGISTRO MANUTENZIONE

data	descrizione intervento	forza di apertura verificata	operatore

Queste istruzioni devono essere consegnate al titolare dell'attività, che le conserverà per annotare le operazioni di manutenzione svolte per il dispositivo per uscite di emergenza.