

ISTRUZIONI DI POSA PER PORTA REVER CON TELAIO SPEED

160-I

11/11

1

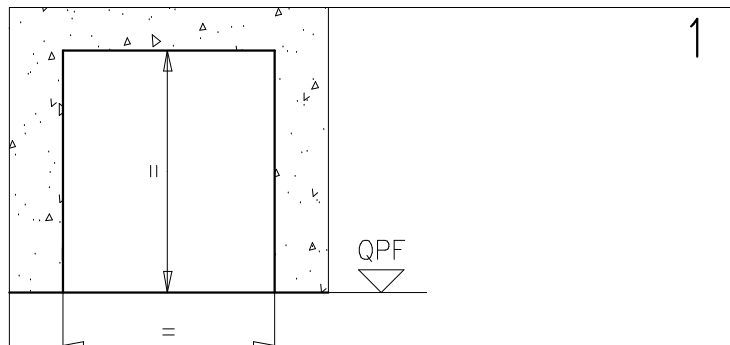

Sballare il telaio, controllare la misura del foro muro e la perpendicolarità delle mazzette e stabilire la definitiva quota del pavimento finito (QPF).

2

Sinistra (SX) Destra (DX)

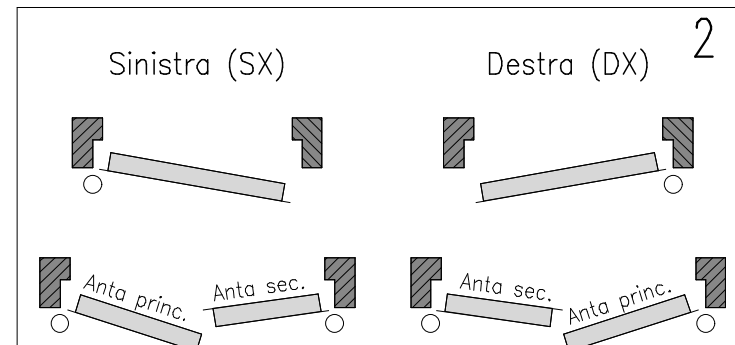

Verificare il senso di apertura.

3

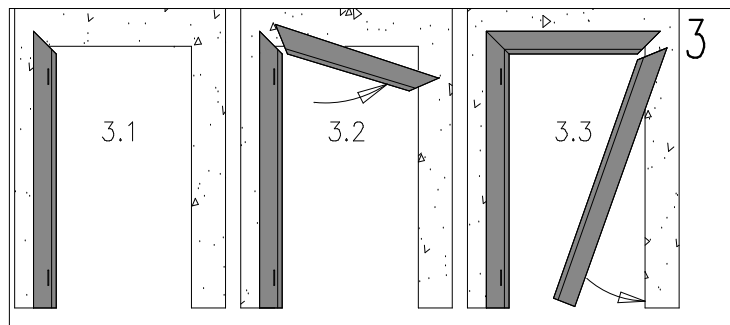

Infilare nel foro muro i singoli profili del telaio secondo le presenti figure.

4

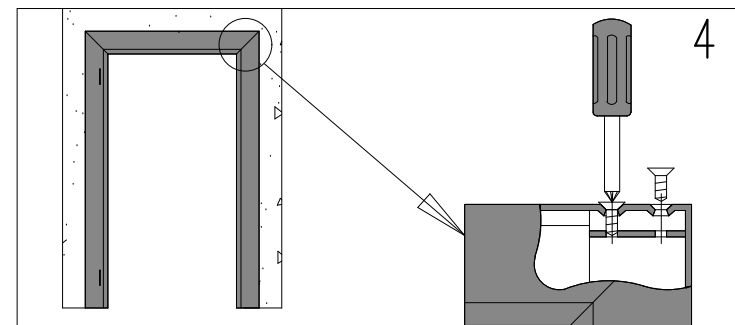

Congiungere i profili nei 4 angoli con le viti autofilettanti in dotazione.

5

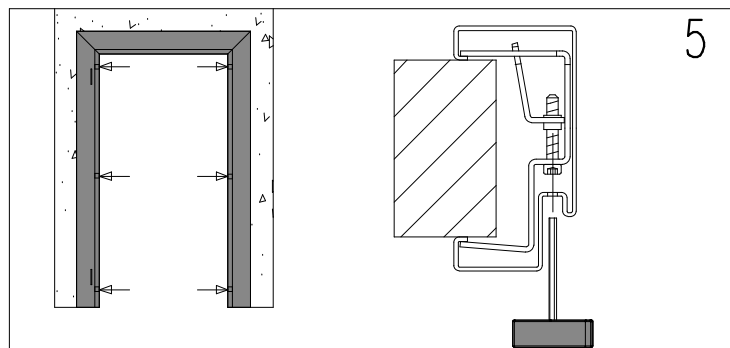

Bloccare il telaio a piombo stringendo i morsetti incorporati nei montanti con chiave esagonale S 6.

6

6.1

6.2

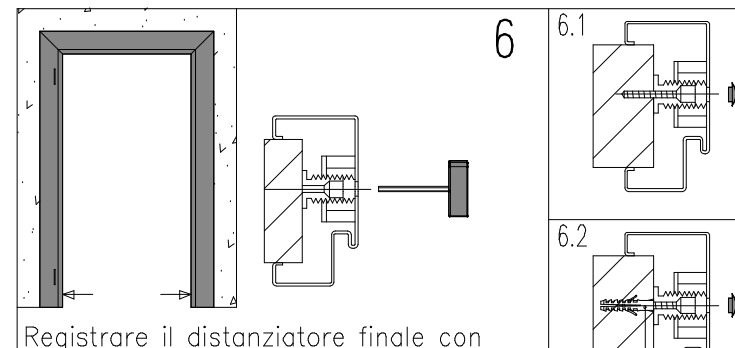

Registrare il distanziatore finale con chiave S 6, avvitare o tassellare l'insieme e applicare il tappo di copertura in dotazione. (Viti 4,5 x 50 in dotazione). (Viti $\varnothing 6 \times 30$)

7



In zona pavimento riempire il vuoto tra telaio e parete con schiuma poliuretanicca evitando imbarcamenti e svergolamenti del telaio stesso.

8

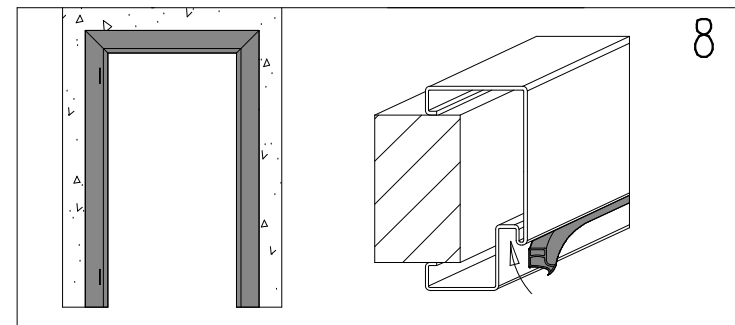

Togliere i residui di schiuma ed inserire la guarnizione di battuta.

9

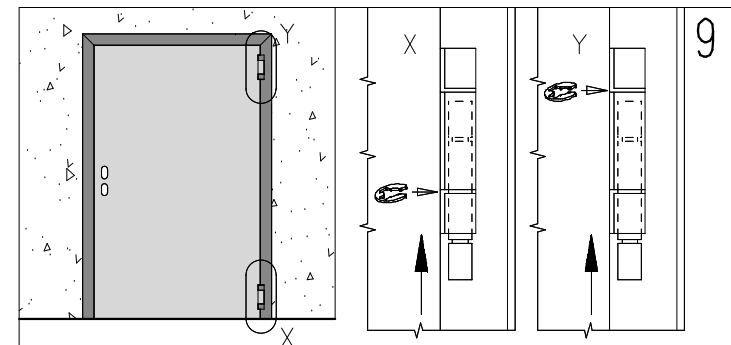

Applicare l'anta infilando i due perni cerniera e bloccandoli con gli anelli a molla in dotazione. Operazioni da eseguire con la massima attenzione.

10

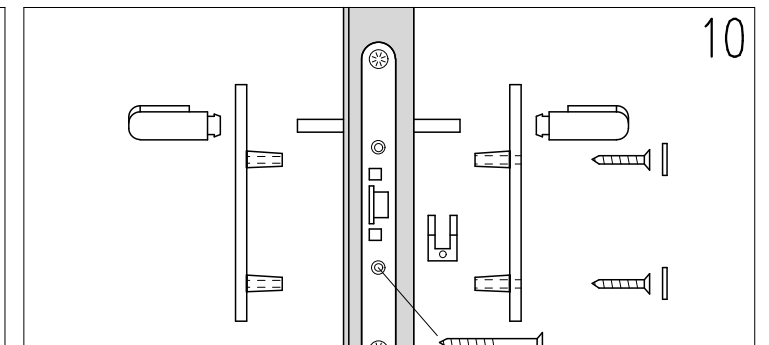

Montare la maniglia.

11



QPF

$\varnothing 8$ $\varnothing 15$

Nel caso di porta Rever "Secur" tassellare a pavimento la boccola in dotazione.

12



Seguire la stessa procedura per porte a due ante e fissare con vite/tassello e goccia di silicone la boccola quale sede per l'asta dell'anta secondaria e togliere le quattro alette eccedenti.

13



Per porta "Secur" a due ante infilare l'inserto nella boccola e fissare l'insieme con 2 viti/tasselli quale sede per l'asta dell' anta principale e quella secondaria, togliere le due alette eccedenti.

14

Anta secondaria

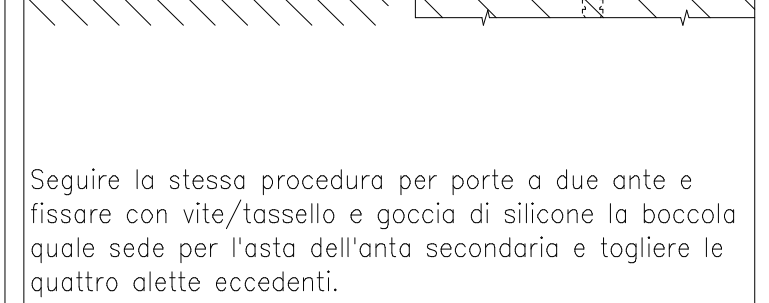

Nel caso di maniglione anti-panico A sull'anta secondaria forare la prima lamiera come da posizione indicata.

Accessori:

- maniglione antipanico
- chiudiporta

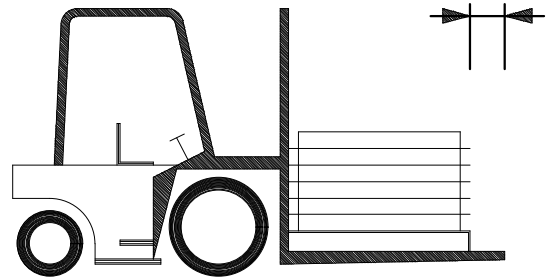

Movimentare il materiale con attrezzatura adeguata.

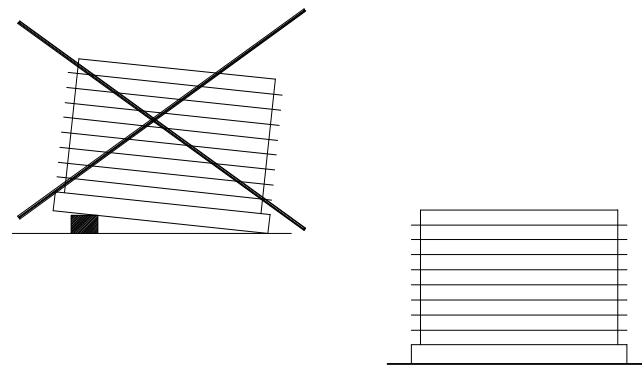

Depositare e maneggiare il materiale con cura.



Montaggio da effettuarsi a cura di personale qualificato.



Non esporre il materiale agli agenti atmosferici.

ISTRUZIONI DI STOCCAGGIO:

E cura del destinatario immagazzinare il materiale scaricato in luogo idoneo affinché la merce sia protetta dagli agenti atmosferici e dall'azione dei raggi solari. Qualora durante il trasporto o nelle operazioni di scarico, la merce venga a contatto con pioggia o neve, è indispensabile intervenire tempestivamente, rimuovendo l'eventuale nylon protettivo di ogni singolo manufatto e collocando gli stessi in posizione verticale per una opportuna asciugatura. Eventuali difetti estrinseci delle porte vanno annotati sulla copia della bolla da restituire al trasportatore e denunciati al produttore entro 48 ore mediante invio di raccomandata r.r.. Ricordiamo che difetti intrinseci come dalle condizioni generali vanno denunciati al produttore entro otto giorni dalla consegna mediante invio di raccomandata r.r.. In ogni caso non potranno essere utilizzati e di conseguenza montati prodotti che presentano difettosità, gli stessi dovranno rimanere a disposizione per eventuali controlli che il produttore o chi per essa intenderà effettuare.

NOTE GENERALI

RESPONSABILITÀ: È obbligo del posatore eseguire le istruzioni di posa in ogni dettaglio.

VERNICIATURE: La porta di serie è finita con vernici epossipoliestere applicate in polvere e termoindurite a circa 180 ° C. La superficie è gofrata e particolarmente resistente. In caso di riverniciatura si consiglia di seguire la seguente procedura: – carteggiare e spolverare accuratamente le superfici – applicare una mano di fondo epossidico opaco a 2 componenti tipo ALCEA EPOX 5203/0059 (beige) – verniciare le superfici con smalto o altra vernice a propria scelta.

PULIZIE: la porta esce dalla fabbrica già imballata e pulita. Si consiglia di usare solo uno straccio e acqua saponata e di non grattare le superfici.

GARANZIE: il produttore risponde per la qualità dei materiali secondo quanto previsto dalla legge (C.C. 1495). Eventuali reclami per materiali mancanti oppure difettosi devono essere segnati per mezzo di nota sulle bolle di consegna e comunque comunicati entro otto giorni dal ricevimento dei materiali.

MANUALE D'USO ISTRUZIONI DI MANUTENZIONE PORTE REVER

Tutte le porte devono essere regolarmente controllate per assicurarsi che non sussistano danneggiamenti e che chiudano regolarmente. I controlli devono avvenire periodicamente per assicurare che la porta ruoti liberamente, i dispositivi di chiusura e di apertura siano efficienti e che le porte si chiudano perfettamente. Le porte devono essere tenute libere da ostruzioni (D.L. 09 aprile 2008 n° 81 – D.M. 10.03.1998).

Ogni 5.000 aperture al massimo ogni 6 mesi devono essere effettuate le seguenti operazioni:
Lubrificare le cerniere.
Lubrificare la serratura e soprattutto il vano corsa dello scrocco.

Per le porte dotate di serratura a tre punti di chiusura devono essere effettuati ulteriori controlli. Verificare il regolare funzionamento delle aste di chiusura e lubrificare le guide di scorrimento delle stesse. Liberare da ogni residuo il foro nella boccola a pavimento.

Deve essere verificato anche il regolare funzionamento di tutti gli accessori delle porte, quali maniglie, eventuali maniglioni antipanico, chiudiporta ecc. Anche di essi devono essere lubrificate le parti mobili o incernierate.

Nel caso di funzionamento irregolare della porta o di accessori difettosi, consigliamo di consultare il ns. ufficio vendite e di richiedere l'intervento di un posatore autorizzato oppure la fornitura dei materiali di ricambio.

N.B. Per la lubrificazione utilizzare lubrificante a bassa fluidità.